

Lichtmanagementsystem



für HCLcct **Controller Basic HCL**

DE Bedienungsanleitung

Vielen Dank, dass Sie sich für ein DOTLUX Produkt entschieden haben. Um die korrekte und sichere Installation, Nutzung und Funktion des Produktes sicherzustellen, befolgen Sie die Anweisungen sorgfältig und bewahren Sie diese Anleitung zur späteren Verwendung auf.

Technische Daten	5108
Nennspannung	110-240 VAC /176-276 VDC
Frequenz	50-60 Hz
Schaltleistung der Relais	max. 1000 VA
Umgebungstemperatur ta	-20°C - +65°C
Gehäusetemperatur tc	max. 70°C
Lebensdauer bei tc,max	50000h; Ausfallrate < 10%
Schutzart	IP20
Leiterquerschnitt	0,5 mm² - 1,5 mm²
Abisolierlänge	7,5 - 8,5 mm
DALI Schnittstellen	1
Max. Anzahl DALI EVGs	32

1. Packungsinhalt
 - Controller Basic HCL DT8
 - Bedienungsanleitung

Optional erhältlich:
 - LED-Netzteil HCL Art-Nr. 4934-350/4934-500/4934-700/4934-950
 - Hinweis: Bitte prüfen Sie vor der Verwendung den Packungsinhalt auf Vollständigkeit und stellen Sie sicher, dass keine fehlerhaften oder beschädigten Teile enthalten sind.

2. Sicherheitshinweise

- **Warnung - Lebensgefahr!** Trennen Sie die Stromversorgung vor Installations-, Wartungs- und Reparaturarbeiten stets vom Stromnetz.
- Elektrische Arbeiten dürfen nur von autorisierten Fachpersonal durchgeführt werden.
- Berücksichtigen Sie stets alle technischen Daten des Produktes.
- Schützen Sie das Produkt vor Schmutz, Feuchtigkeit und Überhitzung.
- Schließen Sie das Produkt nur an die angegebene Spannung an.
- Pflegen Sie das Produkt nur mit einem trockenen Reinigungstuch.
- Entfernen Sie bei Beschädigungen das Produkt und benutzen Sie es nicht weiter.
- Reparaturen dürfen nur von autorisierten Fachpersonal durchgeführt werden.

3. Gewährleistungsausschluss
 Die Dotlux GmbH übernimmt keinerlei Haftung oder Gewährleistung für Schäden, die aus unsachgemäßer Installation, Montage und unsachgemäßen Gebrauch des Produktes oder der Nichtbeachtung der Bedienungsanleitung und/oder der Sicherheitshinweise resultieren.

4. Anwendungsbereich

- Das Produkt ist für den Einsatz innerhalb von Gebäuden vorgesehen.
- Controller zur Steuerung von Leuchten für weiß/weiß Anwendungen.
- Manuelle Lichtsteuerung der Beleuchtung über 2 handelsübliche Taster:
 - EIN / AUS und Helligkeitssteuerung
 - EIN / AUS und Farbtemperatursteuerung
- Integriertes Relais zum Schalten der Netzspannungsvorsorgung der angeschlossenen EVG und Reduzierung der Stand-By Verlustleistung.
- Verwenden Sie das Produkt ausschließlich für den dazu vorgesehenen Zweck.

5. Entsorgungshinweis

 - Wenn dieses Symbol auf einem Produkt angebracht ist, unterliegt dieses Produkt der europäischen Richtlinie 2002/96/EC.

- Alle Elektro- und Elektronik-Altgeräte, sowie Batterien müssen getrennt vom Hausmüll über dafür staatlich vorgesehene Stellen entsorgt werden.
- Mit der ordnungsgemäßen Entsorgung des alten Gerätes vermeiden Sie Umweltschäden und eine Gefährdung der persönlichen Gesundheit.
- Weitere Informationen zur Entsorgung des alten Gerätes erhalten Sie bei der Stadtverwaltung, beim Entsorgungssamt oder in dem Geschäft, in dem Sie dieses Produkt erworben haben.

6. Konformitätserklärung CE
 Dieses Produkt erfüllt die Anforderung der geltenden europäischen und nationalen Richtlinien (Elektromagnetische Verträglichkeit 2014/30/EU, Niederspannungsrichtlinie 2014/35/EU, RoHS-Richtlinie 2011/65/EU,). Die Konformität wurde nachgewiesen. Entsprechende Erklärungen und Unterlagen sind beim Hersteller hinterlegt. Die EU-Konformitätserklärung kann unter folgender Adresse gefunden werden:
<http://www.dotlux.de/konformitaetserklaerungen/>

7. Bedienungs- / Programmierhinweis

7.1 Anschlussbelegung

Nr.	Beschreibung
1	Tcct Taster 1 (230VAC); gleiche Phase wie Versorgungsspannung verwenden; Aktiv wenn Phase anliegt
2	Tlm Taster 12(230VAC); gleiche Phase wie Versorgungsspannung verwenden; Aktiv wenn Phase anliegt
3	N Neutralleiter Versorgungsspannung
4	L Versorgungsspannung 230VAC
5	L' Schaltausgang Versorgungsspannung für DALI-EVG
6	DA DALI OUT 2=> DALI-Signal für EVG 17 bis 32
7	DA DALI OUT 2=> DALI-Signal für EVG 17 bis 32
8	DA DALI OUT 1=> DALI-Signal für EVG 1 bis 16
9	DA DALI OUT 1=> DALI-Signal für EVG 1 bis 16
PE	Über Gehäusebefestigung

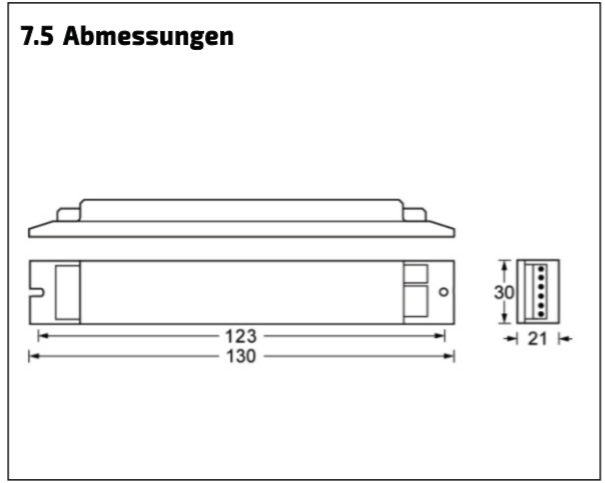

7.3 Einstellbare Funktionen über DIP-Schalter

Wichtig:
 Für den HCLcct Betrieb stellen Sie bitte den DIP-Schalter 2 auf „off“ und den DIP-Schalter 3 auf „on“

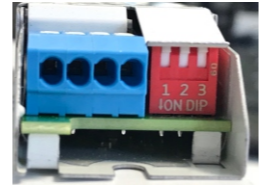

DIP 1 off:
 Relais wird **nicht** verwendet
 Vorteil: Keine Schaltgeräusche, schnelleres Einschalten
 Nachteil: Höhere Standby-Leistung, da die EVGs auch bei ausgeschalteter Leuchte unter Netzspannung stehen

DIP 1 on:
 Relais wird verwendet
 Vorteil: Geringere Standbyleistung, da die EVGs bei ausgeschalteter Leuchte vom Netz getrennt werden
 Nachteil: Geringe Schaltgeräusche, langsames Einschalten

DIP 2 off:
 Einstellbare Farbtemperatur 2700 K bis 6500 K

DIP 2 on:
 Einstellbare Farbtemperatur 3000 K bis 5000 K

DIP 3 off:
 Beim Einschalten mit den Tastern wird immer die letzte Einstellung (Dimmwert und Farbe) aufgerufen

DIP 3 on:
 Beim Einschalten mit den Tastern wird immer 100% Dimmwert und 4000 K eingestellt

7.4 Tasterfunktionen

Einschalten
 Es gibt 2 Möglichkeiten, die Leuchte einzuschalten
 1. Durch einen kurzen Tastendruck auf den Taster für die Helligkeit oder den Taster für die Farbtemperatur schaltet die Leuchte ein. War die letzte eingestellte Helligkeit kleiner 20% wird mindestens mit 20% Helligkeit eingeschaltet.
 2. Durch einen langen Tastendruck auf den Taster für die Helligkeit oder den Taster für die Farbtemperatur wird mit maximaler Helligkeit eingeschaltet.

Ausschalten
 Durch einen kurzen Tastendruck auf den Taster für die Helligkeit oder den Taster für die Farbtemperatur schaltet die Leuchte aus

Einstellen der Helligkeit
 Mit dem Taster für Helligkeit kann die Leuchte gedimmt werden. Durch langen Tastendruck ändert sich die Lichtintensität heller bzw. dunkler bis zum Minimum (1%) bzw. Maximum (100%).
 Jedes Loslassen der Taste dreht die Dimmrichtung um.

Einstellen der Farbtemperatur
 Mit dem Taster für Farbtemperatur kann die Farbtemperatur der Leuchte eingestellt werden. Durch langen Tastendruck wird die Farbtemperatur zur kältesten Farbtemperatur bzw. zur wärmsten Farbtemperatur verändert.
 Jedes Loslassen der Taste dreht die Einstellungsrichtung (warm/kalt) um.

7.2 Anschlussbild

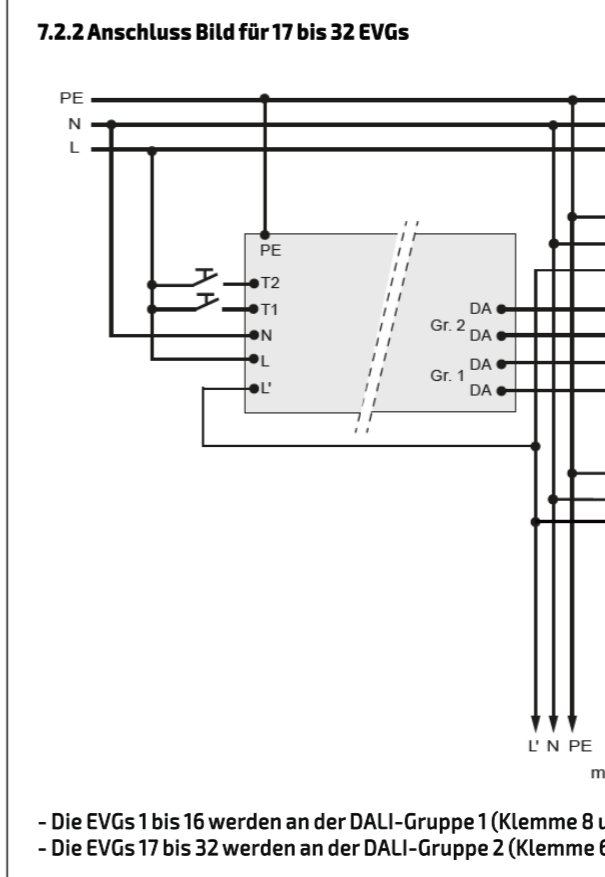
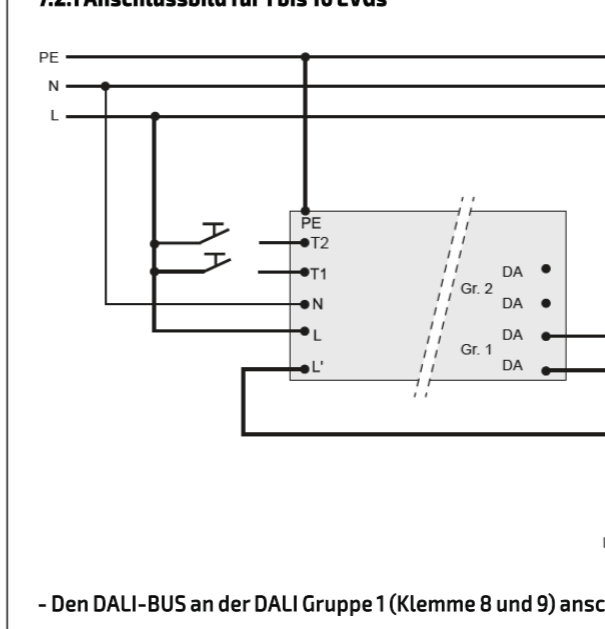

Auswahl DALI-EVGs
 Die DALI-EVGs werden nach einschalten der Betriebsspannung des Controllers automatisch durch den Controller parametrisiert (MIN-LEVEL, MAX-LEVEL, FADE-TIME, POWER-ON-LEVEL, SYSTEM-FAILURE-LEVEL).

Wir setzen voraus, dass die DALI-EVGs die „DALI-Standard-Dimmkurve“ implementiert haben und auf diese eingestellt sind, sowie die DT8-Geräte auf die angeschlossenen LED-Boards abgestimmt sind.

Die Ausgabe der Daliiwerte (Dimmlevel und Farbtemperatur) erfolgt auf beiden Dalikanälen im Broadcastmode.

Um den Standby-Strom der Anlage zu verringern kann das Relais angeschlossen werden. Das Relais schaltet ein, sobald mindestens einer der beiden Daliausgängen eingeschaltet sind. Es wird abgeschaltet, wenn beide Daliausgänge mindestens 20s ausgeschaltet sind. Wird das Relais nicht verwendet, sollte es über den Dip-Schalter abgeschaltet werden (leiseres und schnelleres Einschalten)

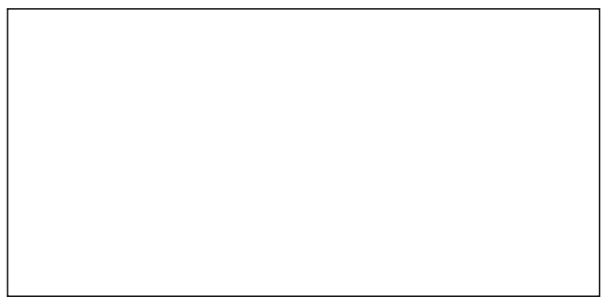

8. Hersteller
 Dotlux GmbH
 Richard-Stuecklen-Str. 7, 91781 Weißenburg
 Tel: +49 9141/40510 Fax: +49 9141/4051999
www.dotlux.de